

# VERONA 23

## TERMOESTUFA A PELLET



CE  
EN14785

MADE IN ITALY 

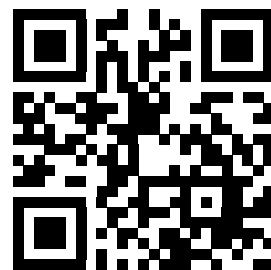
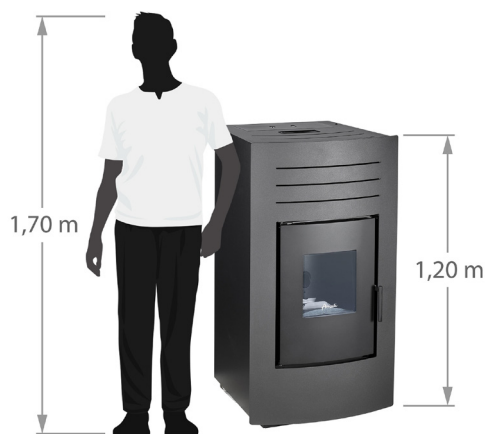

Visita Nuestra Website  
Calefacción Central AMESTI

# VERONA 23 TERMOESTUFA

## Detalles Técnicos

<b>Potencia térmica:</b> .....	Max 23,0 kW – min 5,0 kW
<b>Potencia térmica transmitida al agua:</b> .....	Max 20,5 kW – min 3,5 kW
<b>Rango:</b> .....	80 a 350 m <sup>2</sup>
<b>Rendimiento:</b> .....	Pmax 90,0% – Pmin 94,5%
<b>Emisiones de CO al 13% de O2 (%):</b> .....	Pmax 0,016% – Pmin 0,020%
<b>Consumo Horario Pellet:</b> .....	Max 5,4 kg/h – min 1,1 kg/h
<b>Capacidad depósito:</b> .....	25 kg
<b>Distancia de material inflamable:</b> .....	Lateral 20cm - Trasera 20cm - Frente 150cm
<b>Tensión nominal/Freq:</b> .....	230V - 50 Hz
<b>Potencia eléctrica absorbida:</b> .....	380 W
<b>Medidas (An x Al x Pr) :</b> .....	60,6 x 120,3 x 60,5 cm
<b>Peso:</b> .....	183 kg
<b>Camara de combustión:</b> .....	Acero
<b>Brasero:</b> .....	Acero Inoxidable
<b>Salida de humos:</b> .....	Trasero
<b>Control Remoto:</b> .....	Incluido

## Medidas

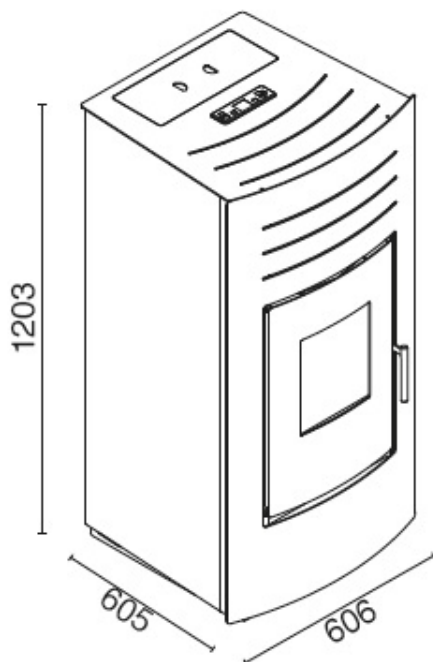

A= Ø 80 mm Evacuación de humos  
B= Ø 50 mm Entrada aire primario

C= 3/4 Retorno calentamiento  
D= 3/4 Ida calentamiento

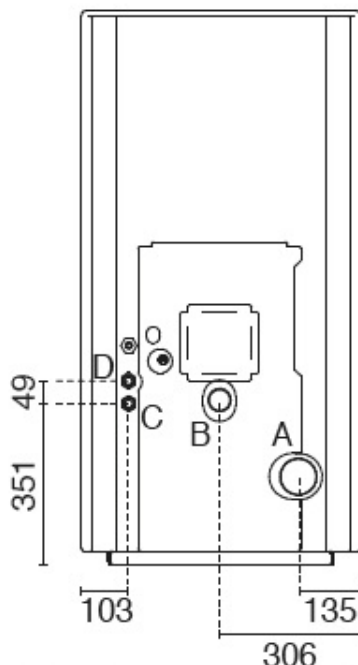

## Capacidad en cantidad de radiadores

# 14 x

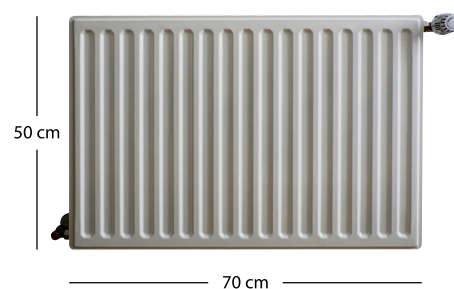

\*Cantidad referencial basada en radiadores estándar de 50 x 70 cm de doble pared (1,5 kW). La cantidad exacta debe ser determinada por su calefaccionista.

**AMESTI SPA**

Patriota José Miguel Carrera # 6 - Los Libertadores - Colina - Santiago, Chile.

Fono (56 - 2) 2798 0000

estufasecológicas@amesti.cl

**amesti.cl**



# POSIBLES INSTALACIONES

## Conexión Directa a Radiadores

Estanque expansión cerrado.

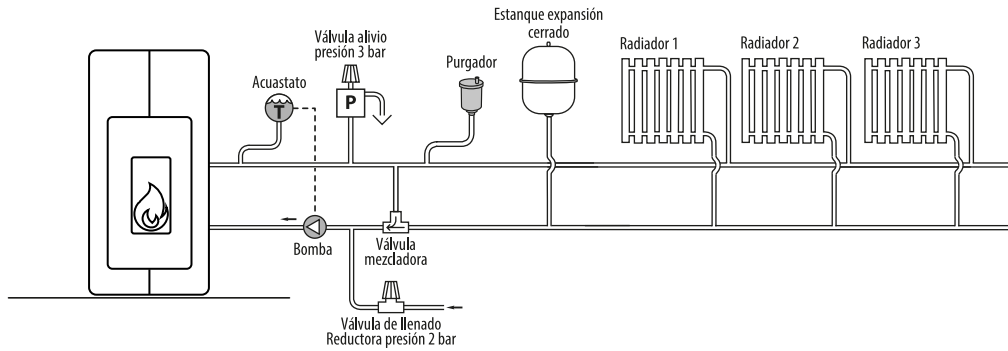

## Conexión Directa a Radiadores

Estanque expansión abierto.

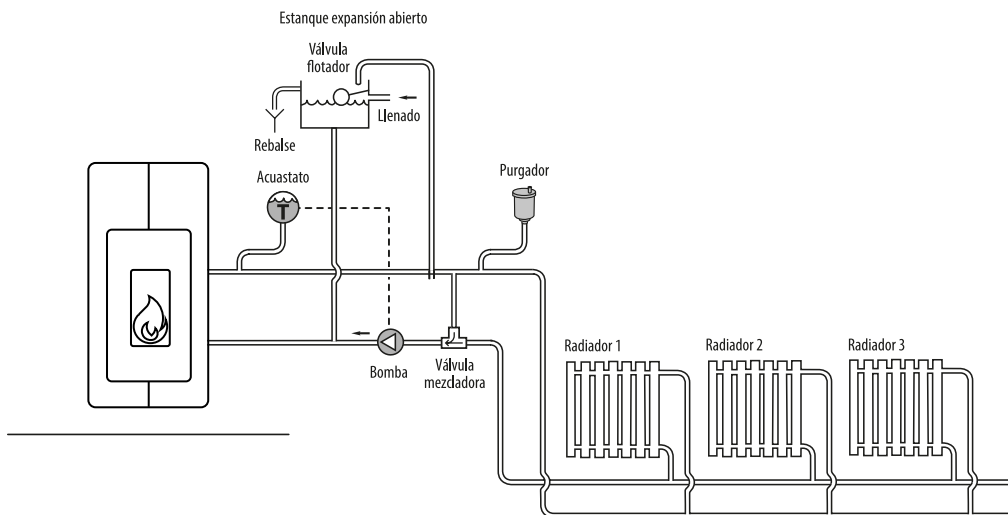

## Conexión con Estanque Acumulador

Estanque expansión cerrado.

